

## RODZINA 09

### ZAWORY MOTYLKOWE

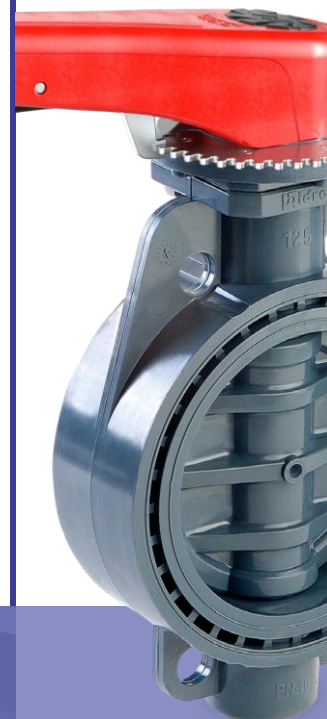
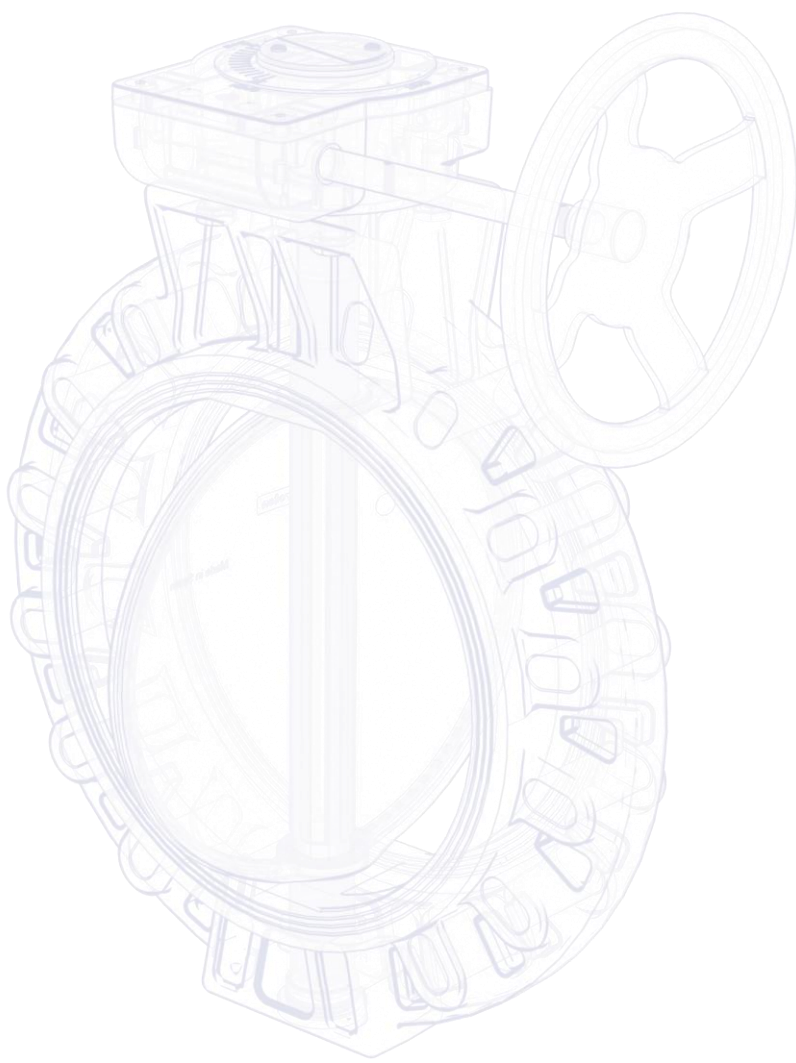

## Asortyment Implex

Seria Implex charakteryzuje się wielonormową konstrukcją przelotu śrub, co pozwala na jej stosowanie na każdym rynku. Możliwość produkcji z PVC-U lub PPFV zapewnia jej dużą wszechstronność, dzięki czemu nadaje się do wielu zastosowań. Może być blokowana za pomocą sprężła lub spustu.



## Seria Compact

Kompaktowy zawór motylkowy z PVC-U charakteryzuje się solidną konstrukcją korpusu, wyposażonego w żebra wzmacniające i zintegrowane gniazda śrubowe. Jest to zawór przeznaczony specjalnie dla przemysłu, z wykorzystaniem w standardzie stali nierdzewnej A-2.



## System sprężła

Zawory motylkowe z systemem sprężła zamykania i otwierania zapewniają prostotę i bezpieczeństwo użytkowania. Sprężło pozwala w prosty sposób ustawić stałe pozycje. Zapobiega to przypadkowemu przestawieniu bez konieczności stosowania zewnętrznych środków, takich jak kłódki lub dodatkowe blokady.



## Normy



Zgodnie z normą UNE-EN 1452 (PVC-U) i UNE-EN 12201 (PE).

Model Implex pozwala na łączenie kołnierzy zgodnych z różnymi normami: DIN 8063, ANSI 16.5, BS 10 tabela D/E, UNE- EN 1452 (PVC-U).

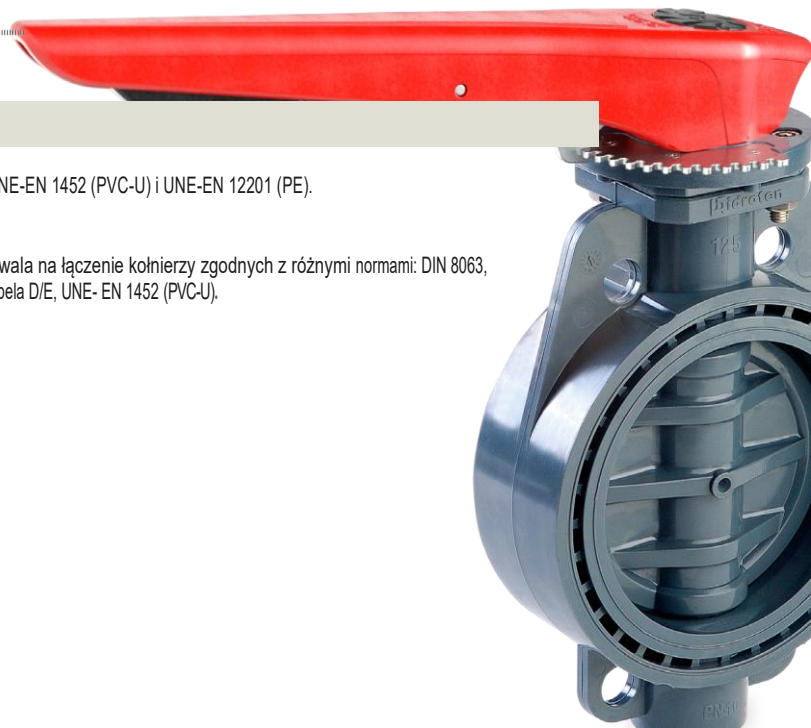

## ELEMENTY ZAWORU MOTYLKOWEGO IMPLEX SYSTEM SPUSTOWY

<b>SEKTOR</b>	Rolnictwo, baseny, roboty publiczne i przemysł
<b>MATERIAŁ</b>	PVC-U / GRP
<b>MATERIAŁ USZCZELKI</b>	EPDM / FPM
<b>OŚ</b>	Stal ocynkowana/stal nierdzewna A-2
<b>BLOKADA</b>	Spust
<b>NAPĘD</b>	Siłownik elektryczny i pneumatyczny jedno- lub dwustronnego działania.
<b>PN</b>	PN 10 od $\varnothing 63$ do 160 PN 6 od $\varnothing 200$ do 315
<b>WYMIARY</b>	Od $\varnothing 63$ do 315 w PVC-U i od $\varnothing 63$ do 160 w GRP

1. Uchwyt GRPP
2. Osłona spustu GRPP
3. Sworzeń ze stali nierdzewnej A-4
4. Spust ze stali nierdzewnej A-4
5. Korona zębata ze stali nierdzewnej A-2
6. Góma pokrywa EVA
7. Podpora korony PVC-U
8. Tuleja prowadząca osi POM
9. Otwory przelotowe śrub
10. Oś stalowa ocynkowana. Opcja A-2/A-4 ze stali nierdzewnej
11. Uszczelka dysku EPDM/FPM
12. Dysk PVC-U
13. Korpus zaworu PVC-U
14. Uszczelka NBR/FPM
15. Śruba i podkładka mocująca Inox A-2

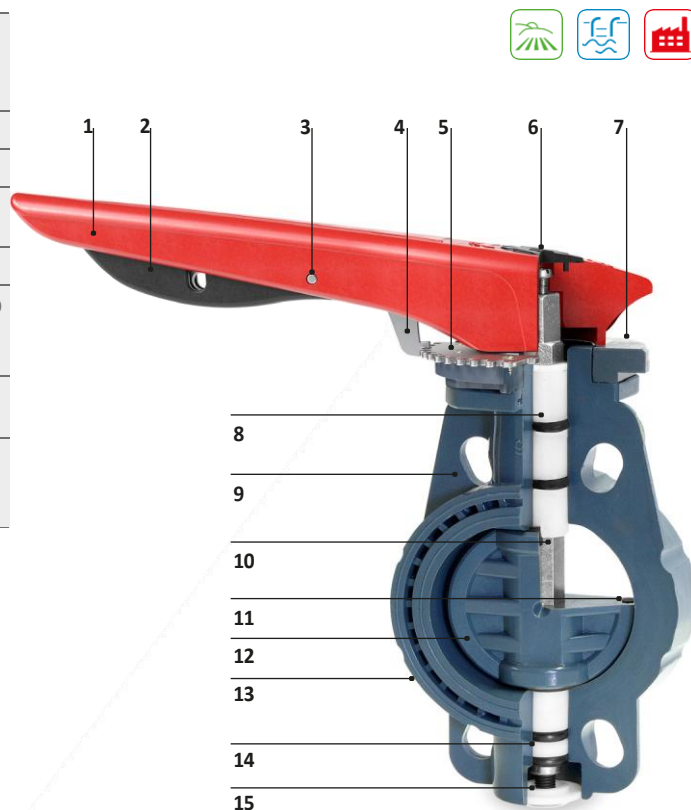

## ELEMENTY ZAWORU MOTYLKOWEGO COMPACT

<b>SEKTOR</b>	Przemysł
<b>MATERIAŁ</b>	PVC-U
<b>MATERIAŁ USZCZELKI</b>	EPDM / FPM
<b>OŚ</b>	Stal nierdzewna A-2
<b>BLOKADA</b>	Spust
<b>NAPĘD</b>	Siłownik elektryczny i pneumatyczny jedno- lub dwustronnego działania
<b>PN</b>	PN 10
<b>WYMIARY</b>	Od $\varnothing 90$ do 160

1. Spust ze stali nierdzewnej A-2
2. Osłona spustu GRPP
3. Spust ze stali nierdzewnej A-4
4. Sworzeń ze stali nierdzewnej A-4
5. Korona zębata ze stali nierdzewnej A-2
6. Góma pokrywa EVA
7. Podpora korony PVC-U
8. Tuleja prowadząca osi POM
9. Oś ze stali nierdzewnej A-2
10. Korpus zaworu PVC-U
11. Uszczelka motylkowa EPDM/FPM
12. Uszczelka NBR/FPM
13. Śruba i podkładka mocująca ze stali nierdzewnej A-2

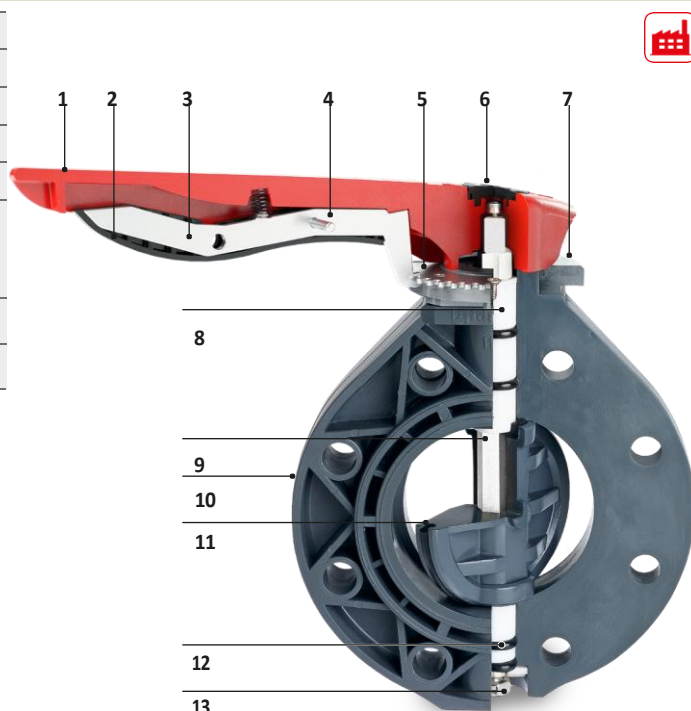

## KOMPONENTY ZAWORU MOTYLKOWEGO IMPLEX SYSTEM SPRZĘGŁOWY

<b>SEKTOR</b>	Przemysł
<b>MATERIAŁ</b>	PVC-U
<b>MATERIAŁ USZCZELKI</b>	EPDM / FPM
<b>OŚ</b>	Stal ocynkowana
<b>BLOKADA</b>	Sprzęgło
<b>NAPĘD</b>	Siłownik elektryczny i pneumatyczny jedno- lub dwustronnego działania
<b>PN</b>	PN 10 od 90 do 160 PN 6 od Ø200 do 225
<b>WYMIARY</b>	Od Ø90 do 225

1. Uchwyt Inox A-2 / GRPP
2. Górna pokrywa
3. Korona zębata POM
4. Śruba i podkładka mocująca Inox A-2
5. Uszczelka EPDM lub FPM
6. Korpus zaworu PVC-U
7. Oś stalowa ocynkowana  
Opcjonalnie A-2/A-4 w rozmiarach DN 200/225
8. Dysk PVC-U
9. Tuleja prowadząca osi POM
10. Otwór przelotowy śruby

**JEDYNY**  
na rynku

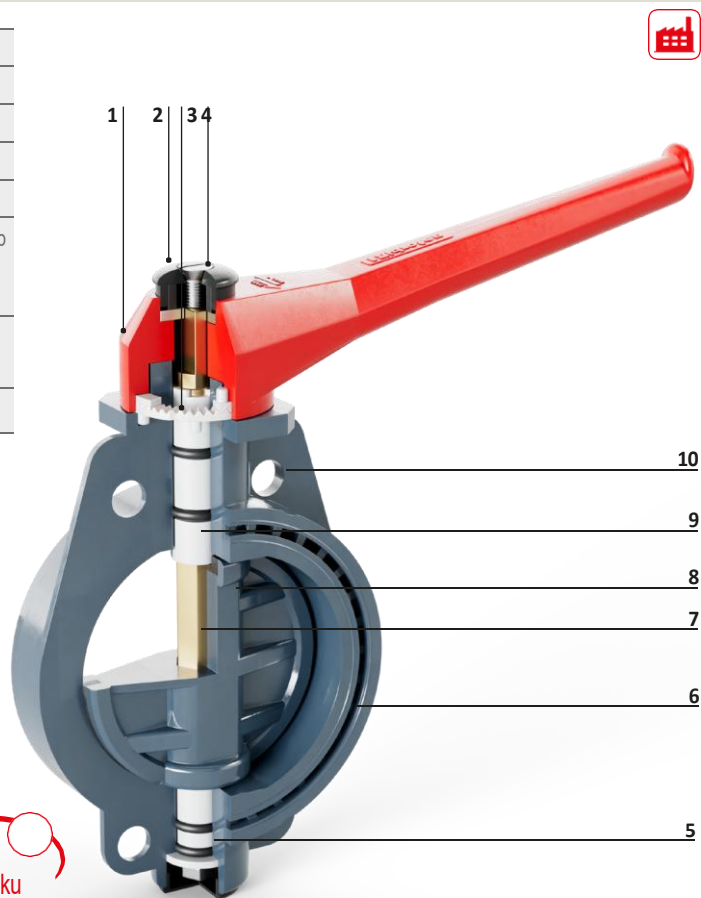

## ELEMENTY ZAWORU MOTYLKOWEGO IMPLEX Ø355

<b>SEKTOR</b>	Przemysł, rolnictwo, uzdatnianie wody i akwakultura
<b>MATERIAŁ</b>	PP-R
<b>MATERIAŁ USZCZELKI</b>	EPDM / FPM
<b>OŚ</b>	Stal nierdzewna AISI 420
<b>RĘCZNY OTWARCIE</b>	Ręczna przekładnia redukcyjna Inox A-4
<b>NAPĘD</b>	Siłownik elektryczny i pneumatyczny jedno- lub dwustronnego działania
<b>PN</b>	PN 6
<b>WYMIARY</b>	Ø355

1. Otwór przelotowy śruby
2. Korpus zaworu PP-R
3. Ręczna przekładnia redukcyjna ze stali nierdzewnej A-4
4. Walek ze stali nierdzewnej AISI 420
5. Uszczelka EPDM lub FPM
6. Dysk PP-R
7. Uszczelka dysku EPDM/FPM
8. Tuleja prowadząca osi NYLON
9. Dolna zaślepka PP

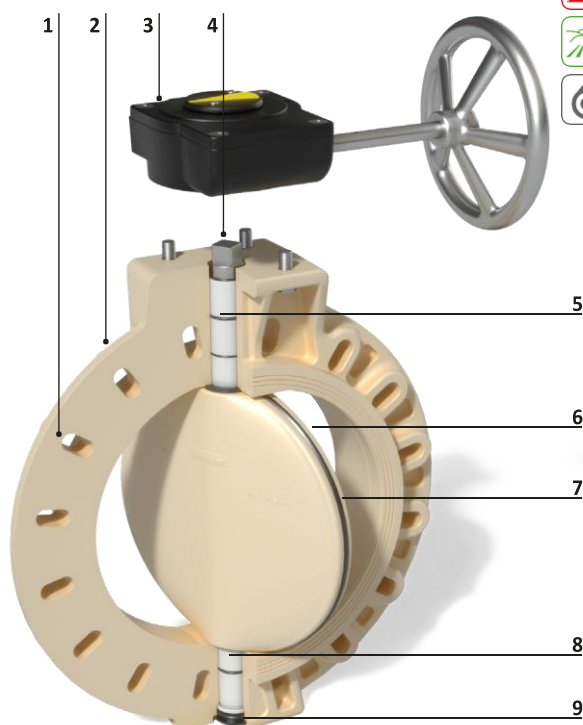

## ELEMENTY ZAWORU MOTYLKOWEGO IMPLEX Ø400

<b>SEKTOR</b>	Rolnictwo, zakłady odsalania wody, roboty publiczne i przemysł
<b>MATERIAŁ</b>	PP-R /
<b>MATERIAŁ USZCZELKI</b>	EPDM / FPM
<b>OŚ</b>	Stal nierdzewna AISI 420
<b>RĘCZNY OTWARCIE</b>	Ręczna przekładnia redukcyjna Inox A-4
<b>NAPĘD</b>	Siłownik elektryczny i pneumatyczny jedno- lub dwustronnego działania
<b>PN</b>	PN 6
<b>WYMIARY</b>	Ø400

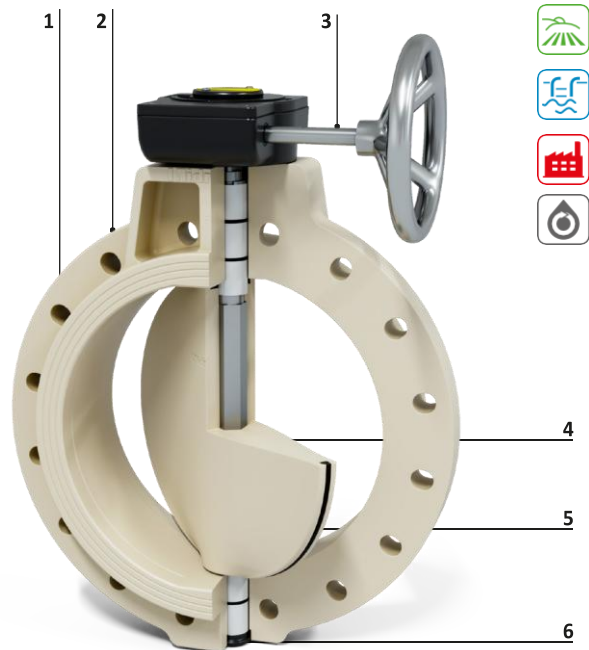

1. Otwór przelotowy śruby
2. Korpus zaworu PP-R
3. Ręczna przekładnia redukcyjna ze stali nierdzewnej A-4
4. Dysk PP-R
5. Uszczelka motylkowa EPDM lub FPM
6. Dolna zaślepka PP

## KRZYWE STRAT CIŚNIENIA

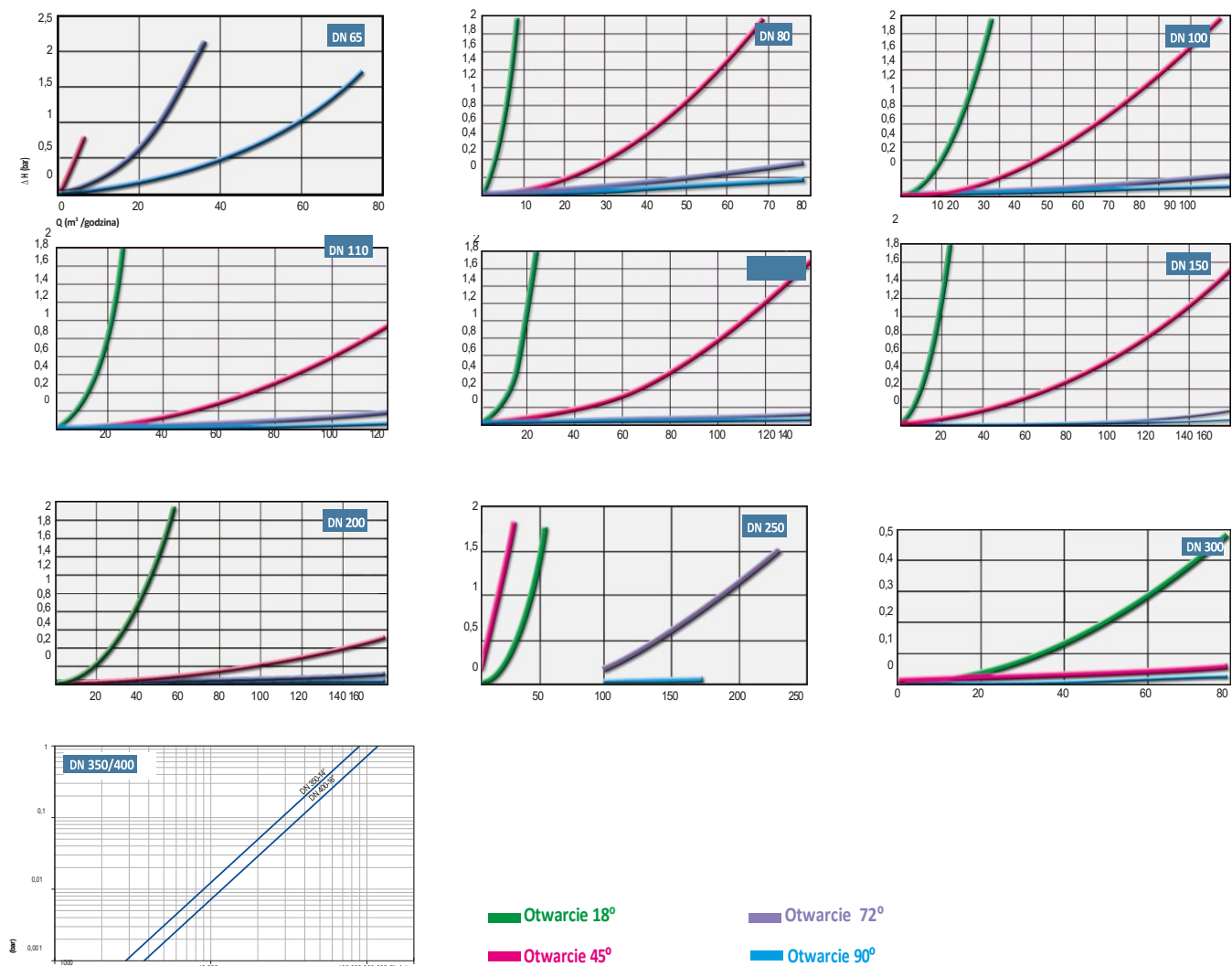

## CECHY SIŁOWNIKA ELEKTRYCZNEGO

Specyfikacje	B35/S35	B55/S55	B85/S85	B140/S140	B300/S300	H800
Napięcie silników B	12 VAC/VDC					24 VDC 110-240 VAC 1ph 380-440 V AC 3 fazy
Napięcie silników S	24-240 V DC/AC					
Częstotliwość (Hz)	50/60 Hz -0/+5%					50/60
Czas manewru bez obciążenia	9 sek./90°	13 sek./90°	29 sek./90°	34 sek./90°	58 sek./90°	39
Maksymalny moment obrotowy roboczy	35 Nm/309 lb/in	55 Nm/486 lb/in	85 Nm/752 lb/in	140 Nm/1239 lb/in	300 Nm/2655 lb/in	800
Maksymalny moment rozruchowy	38 Nm/359,3 lb/in	60 Nm/530 lb/in	90 Nm/796,3 lb/in	170 Nm/1504,5 lb/in	350 Nm/3097,5 lb/in	800
Czas pracy pod obciążeniem	75					-
Stopień ochrony IEC 60529	IP-67					IP-67
Maksymalny kąt manewru	0° - 270°					0°-100°
Temperatura	-20°C + 70°C / -4°F + 158°F					-20°C + 70°C
Wyłącznik krańcowy	4 SPST NO mikro (2 zatrzymania silnika i 2 potwierdzenia)					4 SPDT
Rezystancja grzejnika	3,5 W					5 W
Duże złącze	EN 175301-803 FORMA					Przez zaciski
Małe złącze	DIN 43650/C					Przez zaciski
Płyta ISO 5211	Standard: F03/F04/F05 Opcjonalnie: F07*17 mm	F05/F07		Standard: F07/F10 Opcjonalnie: F12	F12-F14	
Podwójne wyjście kwadratowe DIN 3337	Standard: *14 mm Opcjonalnie: *9, *11 mm	Standard: *17 mm Opcjonalnie: *11, *14 mm	Standard: *17 mm Opcjonalnie: *14 mm	Standard: *22 Opcjonalnie: *17 mm	27	
Waga	1,9 kg	2,4 kg	3 kg	5,2 kg	25 kg	

Elektryczne siłowniki wielonapięciowe obrotowe o skoku 1/4

Elektroniczna kontrola momentu obrotowego zapewniająca płynną pracę i odcinająca zasilanie w przypadku przekroczenia maksymalnego momentu obrotowego (przeszkody), chroniąc mechanizm siłownika.

Wizualna kontrola działania za pomocą zewnętrznej diody LED wskazującej stan siłownika.

Ręczne sterowanie awaryjne, po wybraniu trybu ręcznego, silnik zostaje odizolowany od przekładni i zaworem można sterować ręcznie.

Automatyczna regulacja temperatury dzięki wewnętrznej grzałce, która utrzymuje temperaturę wewnątrz w zakresie od 20 do 30°C, zapobiegając w ten sposób uszkodzeniom spowodowanym kondensacją.

Materiały antykorozyjne zapewniające optymalne działanie w każdym środowisku.

Opcja cyfrowego pozycjonera DPS: 4-20 mA, 0-20 mA, 0-10 V lub 1-10 V.

Opcja systemu BSR awaryjnego powrotu zasilanego z baterii.

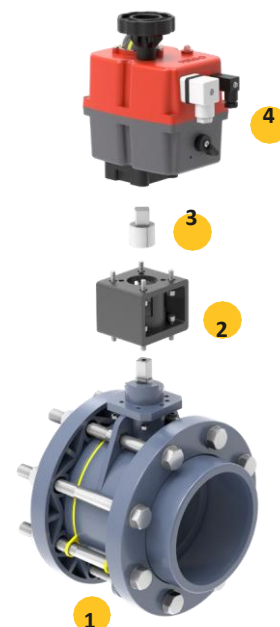

Napęd elektryczny zaworu motylkowego Iplex.

N.	KOMPONENTY
1	Zawór motylkowy
2	Wieża adaptera
3	Adapter
4	Siłownik

## CECHY SIŁOWNIKA PNEUMATYCZNEGO

Siłowniki jednostronnego działania otwierają się po podaniu sprężonego powietrza. Zamknięcie następuje dzięki wbudowanym sprężynom po odjęciu dopływu powietrza.

W siłownikach dwustronnego działania zamknięcie i otwarcie następuje po podaniu sprężonego powietrza do odpowiedniego złącza siłownika.

MODEL	ZUŻYCIE Powietrza (l/cykl)	MOMENT SPRĘŻYNOWY (Nm)		MOMENT OBROTOWY (Nm)		WAGA (kg)	Czas manewru (sek.) przy ciśnieniu powietrza 6 bar	
		0°	90°	0°	90°		OTWARCIE	ZAMYKANIE
H075 SE	0,61	45,1	25,3	45,1	25,3	3,370	0,7	1
H100 SE	1,8	106,4	60,0	106,4	60,0	6,820	1,1	1,3
H115 SE	2,8	168,5	106,0	168,5	106,6	10,3	1,2	1,6
H125 SE	3,7	233,6	127,5	233,6	127,5	14,2	1,3	2,1
H240 SE	19,2	1328	907,2	1328	907,2	74,4	5,3	5,5

MODEL	KONSUMPCJA POWIETRZA (l/cykl)	MOMENT OBROTOWY SIŁOWNIKA (Nm)	MASA SIŁOWNIKA (kg)	Czas manewru (sek.) przy ciśnieniu powietrza 6 bar	
				OTWARCIE	ZAMYKANIE
H075 OD	0,61	70,2	2,900	0,6	0,7
H085 DE	0,98	106,9	4,200	0,6	0,9
H100 DE	1,80	166,4	5,800	0,8	0,9
H115 DE	2,80	274,5	9,200	0,9	1,1
H200 DE	14,2	1,333	43,0	3,6	4,6

- Wykończenie dolnej powierzchni korpusu (Ra 0,4-0,6 µm) w celu zredukowania tarcia i maksymalizacji żywotności siłownika.
- Zewnętrzna ochrona korpusu: anodowane aluminium, odporność 500 godzin w teście mgły solnej (ASTM B117).
- Komora mgły solnej zgodnie z ASTM B117-73.
- Zewnętrzna ochrona pokrywy: powłoka epoksydowo-poliestrowa.
- Płyty ślizgowe, materiał o niskim współczynniku tarcia zapobiegający stykowi metal-metal, łatwo wymienne, do utrzymania ruchu z dolnym podwójnym otworem do mocowania i centrowania zaworu zgodnie z normami ISO 5211 i DIN 3337.
- Dolne złącze z żeńską osią o kwadratowym kształcie zgodnie z ISO 5211/DIN 3337 do montażu pod kątem 45° lub 90°, bez rozróżnienia
- Bezpośredni montaż elektrozaworu NAMUR STANDARD / Montaż armatury zgodnie z NAMUR VDI/DE 3845
- Temperatura robocza od -20°C do +80°C
- Ogranicznik ruchu do otwierania i zamykania
- Kontrola działania i szczelności w 100% przez system elektroniczny. Indywidualna certyfikacja.

## TABELA WYMIARÓW ADAPTERÓW

Zawór	Metalowy adapter wału siłownika			
	Elektryczny	Pneumatyczny S/E	Pneumatyczny D/E	Reduktor ręczny
Ø63-75	14 (09015)	17 (09026)		
Ø90-110	17 (09016)			
Ø125	17 (09017)			
Ø140-160	22 (09025)	17 (09017)		
Ø200/225	22 (09018)		17 (09027)	
Ø250	22 (09014)			
Ø315	22 (bezpośredni)			
Ø355	27 (Bezpośredni)			
Ø400	27 (Bezpośredni)			

Pierwsza liczba odpowiada rozmiarowi połączenia z siłownikiem zgodnie z normą DIN 3337. Liczba w nawiasie to kod adaptera.

## SYSTEM IMPLEX ZAMKNIĘCIE SPUSTOWE



185/188

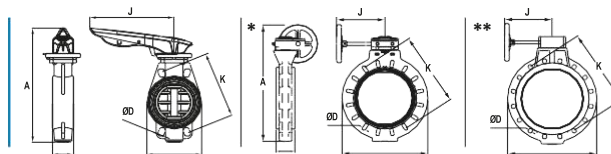

Zawór Implex PVC-U z uchwytem spustowym

Ø RURA	DN	Waga	A	B	C	D	K	J
63	65	1 395	272	136	50	18x4	125-145	236
75	65	1 395	272	136	50	18x4	125-145	236
90	80	2 060	296	130	57	18x8	146-160	236
110	100	2 320	316	152	60	18x8	178-190	236
125	110	2 625	346	170	62	18x8	190	271
140	125	2 950	366	187	65	18x8	210-216	271
160	150	3 780	388	214	69	22x8	235-241	271
200/225	200	5 620	451	270	71	22x8	292-298	316
250	250	9 982	570	321	108	22x12	350-362	415
315	300	22 000	695	370	131	22x12	400-432	240
355	350	25 741	765	550	120	22x16	420-491	309
400	400	31 600	820	580	170	26x16	515	310

187/190

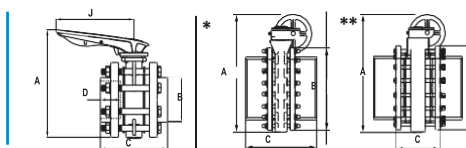

Zawór Implex PVC-U z uchwytem spustowym

Ø RURA	DN	Waga	A	B	C	D	K
63	65	4 950	272	161	143	36	236
75	65	5 198	272	186	162	44	236
90	80	6 224	272	200	191	52	236
110	100	7 340	272	220	202	61	236
125	110	8 167	346	230	224	70	271
140	125	9 227	346	250	243	78	271
160	150	13 839	346	285	255	86	271
200	200	17 925	451	270	311	106	316
225	200	19 890	451	270	311	127	316
250	250	21 235	570	321	363	131	415
300	315	42 590	695	370	482	164	240
355	350	55 700	765	385	516	164	309
400	400	83 300	820	580	608	207	310

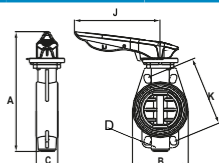

Zawór Implex z uchwytem spustowym

E PDM

GRPP

Ø RURA	DN	WAGA (g)	A	B	C	D	K	J
63	65	1 116	272	136	50	18x4	125-145	236
75	65	1 116	272	136	50	18x4	125-145	236
90	80	1 648	296	130	57	18x8	146-160	236
110	100	1 856	316	152	60	18x8	178-190	236
125	110	2 100	346	170	62	18x8	190	271
140	125	2 360	366	187	65	18x8	210-216	271
160	150	3 024	388	214	69	22x8	235-241	271

K= odległość między śrubami (mm)/





193

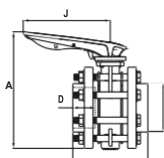

EPDM

Zawór Iplex z uchwytem GRPP spustowym

Ø RURA	DN	WAGA (g)	A	B	C	D	J
63	65	4 703	: 72	161	143	36	236
75	65	4 938	: 72	186	162	44	236
90	80	5 913	296	200	191	52	236
110	100	6 973	316	220	202	61	236
125	110	7 759	: 46	230	224	70	271
140	125	8 766	: 66	250	243	78	271
160	150	13 147	388	285	255	86	271



766/771

EPDM FPM

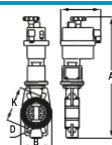

Zawór Iplex PVC-U, z silnikiem elektrycznym

Ø RURA	SILNIK	WAGA (g)	A	B	C	D	K
63	S35	3 288	453	136	177	18x4	125-145
75	S35	3 498	453	136	177	18x4	125-145
90	S55	4 300	477	130	177	18x8	146-160
110	S55	4 740	497	152	177	18x8	178-190
125	S85	5 189	563	170	177	18x8	190
140	S140	8 574	583	187	235	18x8	210-216
160	S140	8 978	605	214	235	22x8	235-241
200/225	S140	11 444	679	270	235	22x8	292-298
250	S300	16 753	755	321	235	22x12	350-362
315	S300	22 429	790	370	235	22x12	400-432
355	H800	66 500	905	550	380	22x16	420-491
400	H800	79 959	950	580	380	26x16	515



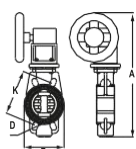

Zawór Implex PVC-U, z przekładnią ręczną

767/772



Ø RURA / PIPE	WAGA / WT [g]	A	B	D	K
63	2 512	362	136	18x4	125-145
75	2515	362	136	18x4	125-145
90	3 810	386	130	18x8	146-160
110	3567	406	152	18x8	178-190
125	4 031	417	170	18x8	190
140	4 222	488	187	18x8	210-216
160	4 935	510	214	22x8	235-241
200/225	6 524	584	270	22x8	292-298
250	14 726	610	321	22x12	350-362
315	18 492	695	370	22x12	400-432
355	25 741	765	550	22x16	420-491
400	39 200	820	580	26x16	515

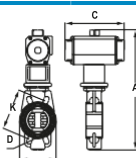

Zawór Implex, siłownik pneumatyczny jednostronnego działania

768/773



Ø RURA	MOTOR	WAGA [g]	A	B	C	D	K
63	H075SE	4 668	376	136	210	18x4	125-145
75	H075SE	4 295	376	136	210	18x4	125-145
90	H075SE	5 500	400	130	210	18x8	146-160
110	H100SE	8 233	420	152	281	18x8	178-190
125	H100SE	8 683	431	170	281	18x8	190
140	H115SE	12 495	500	187	310	18x8	210-216
160	H115SE	13 568	522	214	310	22x8	235-241
200/225	H125SE	17 137	596	270	362	22x8	292-298
250	H125SE	25 515	596	321	362	22x12	350-362
315	H125SE	31 500	770	370	362	22x12	400-432
355	H240SE	96 000	946	550	604	22x16	420-491
400	H240SE	108 000	991	580	604	26x16	515

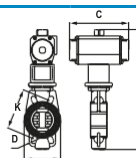

Zawór Implex, siłownik pneumatyczny dwustronnego działania

769/774



Ø RURA	SILNIK	WAGA [g]	A	B	C	D	K
63	H075DE	4 295	376	136	210	18x4	125-145
75	H075DE	4 295	376	136	210	18x4	125-145
90	H075DE	5 186	400	130	210	18x8	146-160
110	H075DE	5 504	420	152	210	18x8	178-190
125	H075DE	5 932	431	170	210	18x8	190
140	H085DE	7 636	500	187	228	18x8	210-216
160	H085DE	8 758	522	214	228	22x8	235-241
200/225	H100DE	14 820	596	270	281	22x8	292-298
250	H115DE	19 182	596	321	310	22x12	350-362
315	H115DE	31 790	770	370	310	22x12	400-432
355	H200DE	64 500	888	550	575	22x16	420-491
400	H200DE	77 200	933	580	575	26x16	515

## MOMENT OBROTOWY (Nm)

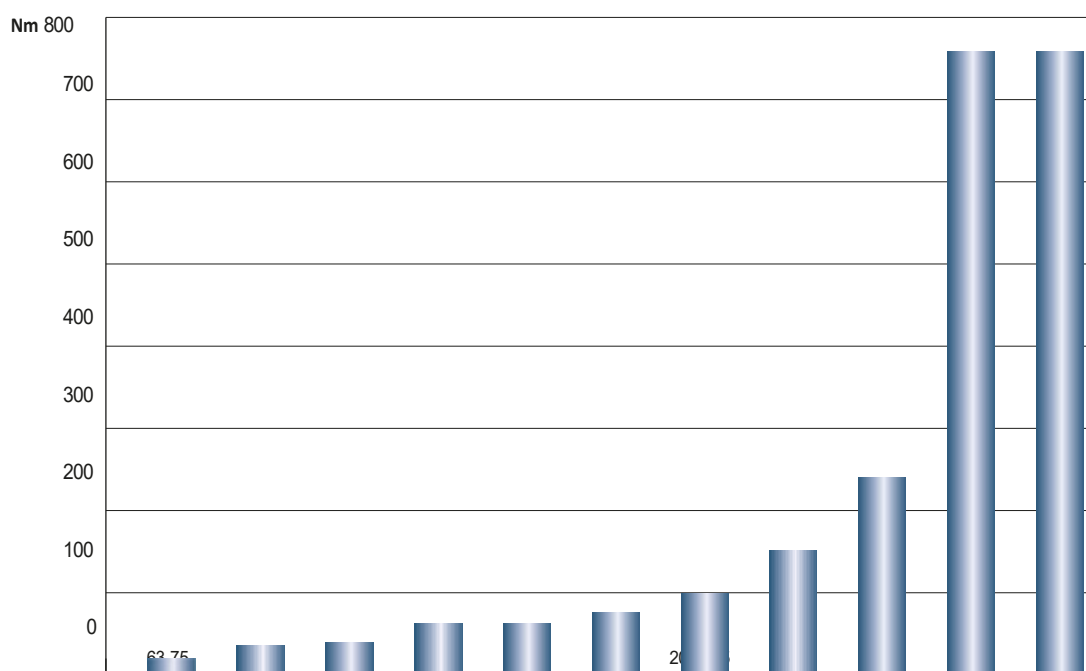

## MOMENT DOCISKOWY (Nm)

Ø Kołnierz	Płaska kołnierzowa PVC-U	Kołnierz pełny PPFV	Solidna kołnierz PA (wysoka gęstość)	Kołnierz płaski PVC-U	Kołnierz stożkowy PVC-U	Kołnierz metalowy
50	28-42	28-50	28-60	28-55	28-65	28-73
63	28-42	28-50	28-60	28-55	28-65	28-73
75	28-42	28-50	28-60	28-55	28-65	28-73
90	28-42	28-50	28-60	28-55	28-65	28-73
110	28-42	28-50	28-60	28-55	28-65	28-73
125	28-42	28-50	28-60	28-55	28-65	28-73
140-125	28-42	28-50	28-60	28-55	28-65	28-73
140	28-42	28-50	28-60	28-55	28-65	28-73
160	46-71	46-73	46-77	46-75	46-81	46-110
200	46-71	46-73	46-77	46-75	46-81	46-110
200 PN 10	46-71	46-73	46-77	46-75	46-81	46-110
225	46-71	46-73	46-77	46-75	46-81	46-110
250	46-71	46-73	46-77	46-75	46-81	46-110
315	46-71	46-73	46-77	46-75	46-81	46-110
400	46-71	46-73	46-77	46-75	46-81	46-110

## ZASTOSOWANIA ŚRUB, NAKRĘTEK I PODKŁADEK

Ø Kołnierz	Łącznik kołnierzowy		Ø Kołnierz	Kołnierz	
	płaski	stożkowy flange		płaski	stożkowy
50-1 1/2"	M-16 x 80	-	200-8"	M-16 x 130	M-20 x 150
63-2"	M-16 x 90	-	225-8"	M-20 x 140	-
75-2 1/2"	M-16 x 100	-	250-10"	M-20 x 150	-
90-3"	M-16 x 100	M-16 x 110	315-12"	M-20 x 190	-
110-4"	M-16 x 110	M-16 x 120	355-14"	-	-
125-4 1/2"	M-16 x 110	M-16 x 120	400-16"	M-24 x 200	-
140-5"	M-16 x 120	M-16 x 120			
160-6"	M-20 x 130	M-20 x 140			

**Dystrybutor:**  
**Budmech sp. z o.o. sp. k.**  
kontakt@budmech.pl  
+48 22 737 40 40  
[www.budmech.pl](http://www.budmech.pl)

**HIDROTEN, S.A.**  
Pol. Ind. Plá Vallonga, c/ Agua, 28 03006  
ALICANTE (Hiszpania)  
Tel. 965 11 42 82  
Faks: 965 11 48 62

I MIĘDZYNARODOWE I  
Tel. +34 965 11 42 82  
Faks: +34 965 11 48 62  
Tel. Informacje techniczne:  
+34 966 105 888

[www.hidroten.es](http://www.hidroten.es)

I E-maile Icomercial@hidroten.es  
export@hidroten.es  
administracion@hidroten.es

